

TL-29A

T型ファスナー 5型

Compression Spring Catch



特長

スプリングによる締付力があるアームキャッチです。スプリングは内蔵されているため、すっきりしたデザインです。

用途

計測機器・各種ケース

注意事項

サラねじ又はサラリベットで取り付ける場合は、取付側に面取り加工を施してください。推奨取付ねじは、M2.6サラ小ねじです。

Characteristic

Spring help to insure tight latching. Simple design with the built-in spring.

Application

Measuring instruments / Various types of cases

Note

Installation hole should be chamfering processed before using screws or rivets. Use M2.6 countersunk screw for installation.

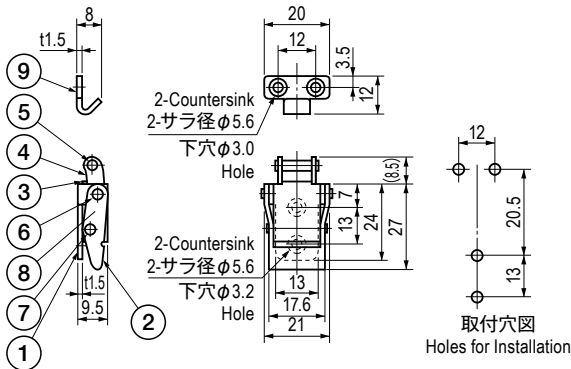

■部品表 Parts List

部番 No.	部品名 Part Name	材質 Material	処理 Finish	数 Quantity
1	ベース Base	C2801	Ni	1
2	レバー Lever			1
3	ケース Case			1
4	アーム Arm	SUS304	バレル研磨 Barrel Polishing	1
5	シャフト(A) Pin (A)	SUSXM7	—	1
6	シャフト(B) Pin (B)	C2700	Ni	2
7	シャフト(C) Pin (C)	SUSXM7	—	1
8	スプリング Spring	SUS304	—	2
9	キーパー Keeper	C2801	Ni	1

仕様 Specification

型番 Model No.	締付力 N (kgf) Tightening Force N (kgf)	自重 (g) Net Weight (g)
TL-29A	約 98.1 (10) approx.98.1 (10)	21

特注品のご相談承ります Please contact us for custom-made.